

5.3 Pipeline-Konflikte

■ Steuerflusskonflikte

- Programmsteuerbefehle:
 - die bedingten und die unbedingten Sprungbefehle,
 - die Unterprogrammaufruf- und -rückkehrbefehle sowie
 - die Unterbrechungsbefehle
- Steuerflussabhängigkeiten verursachen Steuerflusskonflikte in der DLX-Pipeline, da
 - der Programmsteuerbefehl erst in der ID-Stufe als solcher erkannt und damit bereits ein Befehl des falschen Programmpfades in die Pipeline geladen wurde
 - die Sprungzieladresse von der ALU erst in der EX-Stufe berechnet wird und
 - der PC am Ende der MEM-Stufe ersetzt wird

5.3 Pipeline-Konflikte

Steuerflusskonflikte durch Verzweigung

- In der Pipeline befinden sich drei Befehle, die bereits geladen worden sind und wieder gelöscht (annulliert) werden müssen, wenn der Sprung ausgeführt wird
- Bei einer Verzweigung kann erst nach drei Taktzyklen mit der Ausführung der korrekten Befehlsfolge gestartet werden

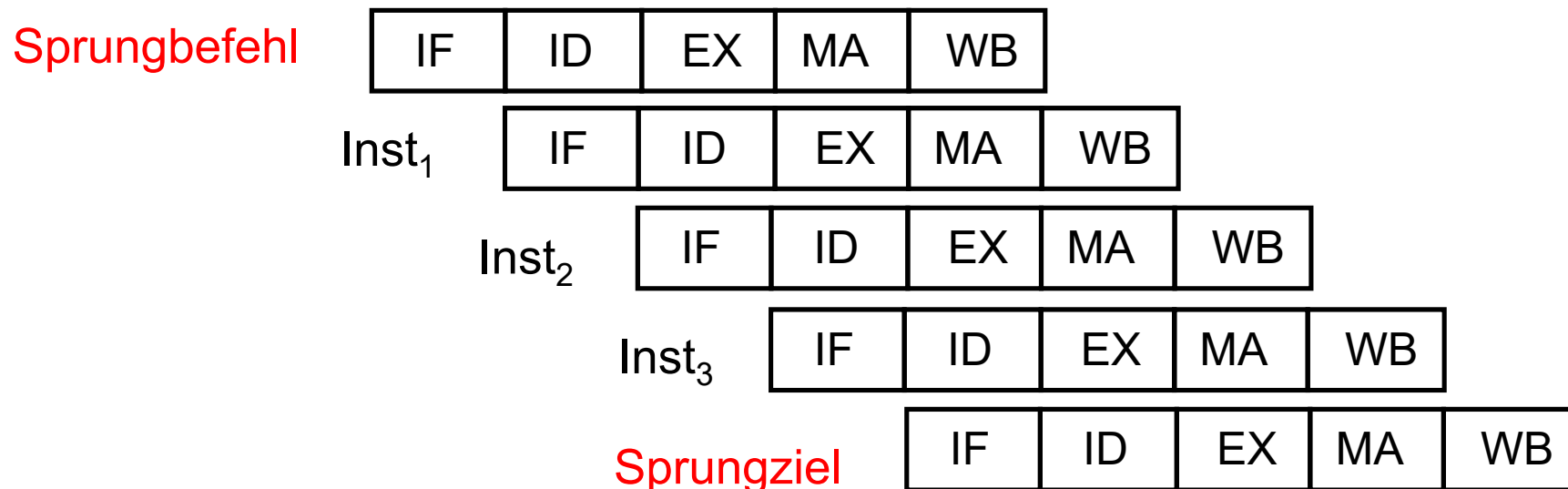

5.3 Pipeline-Konflikte

■ Steuerflusskonflikte durch Verzweigung

- Nach einem genommenen bedingten Sprung ist eine Pipeline-Verzögerung durch Einfügen von Wartezyklen notwendig

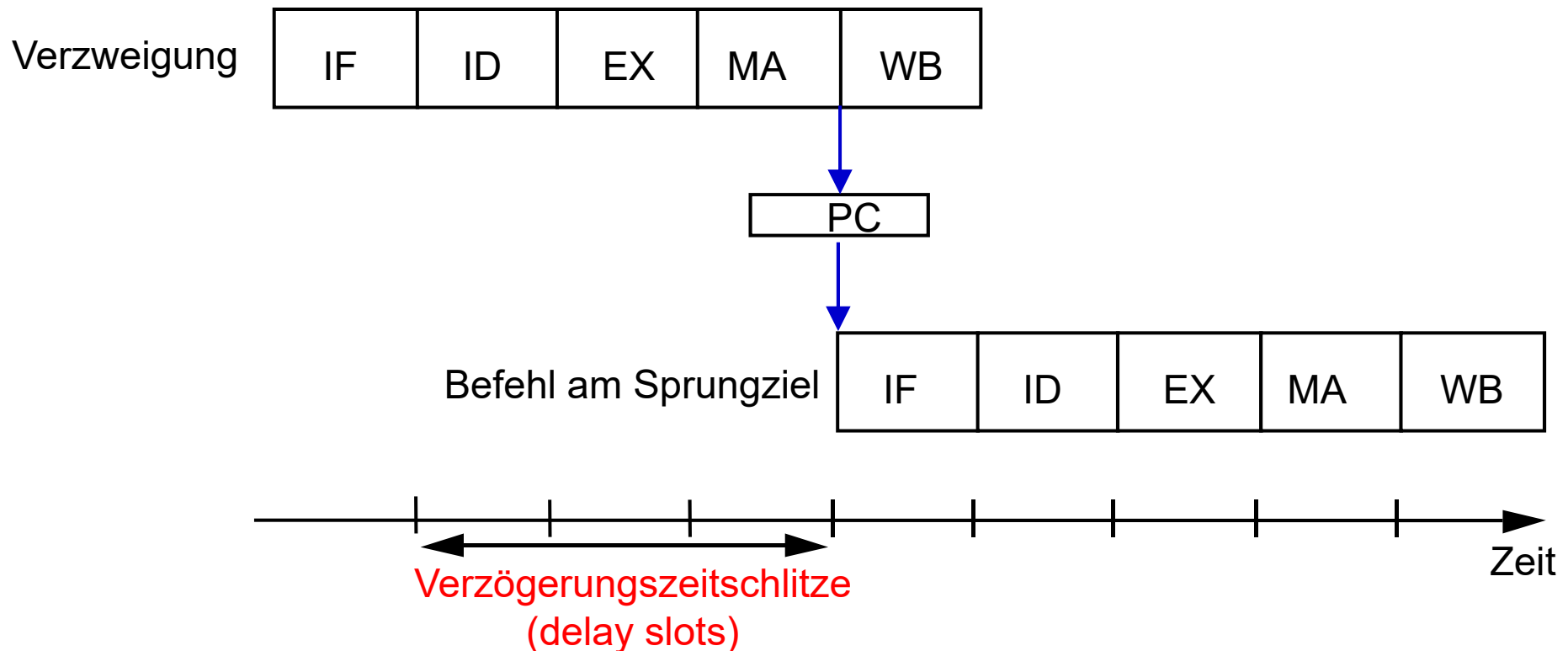

5.3 Pipeline-Konflikte

Steuerflusskonflikte durch Verzweigung

- Verringerung der Anzahl der Wartezyklen: Probleme
 - Probleme bei Berechnung in ID Stufe:
 - Die ALU kann nicht zur Berechnung der Sprung- bedingung benutzt werden, da sie vom vorhergehenden Befehl benötigt wird → Strukturkonflikt
 - Dekodierung, Berechnung der Sprungzieladresse/bedingung und Rückschreibung des PCs in einer Pipeline-Stufe

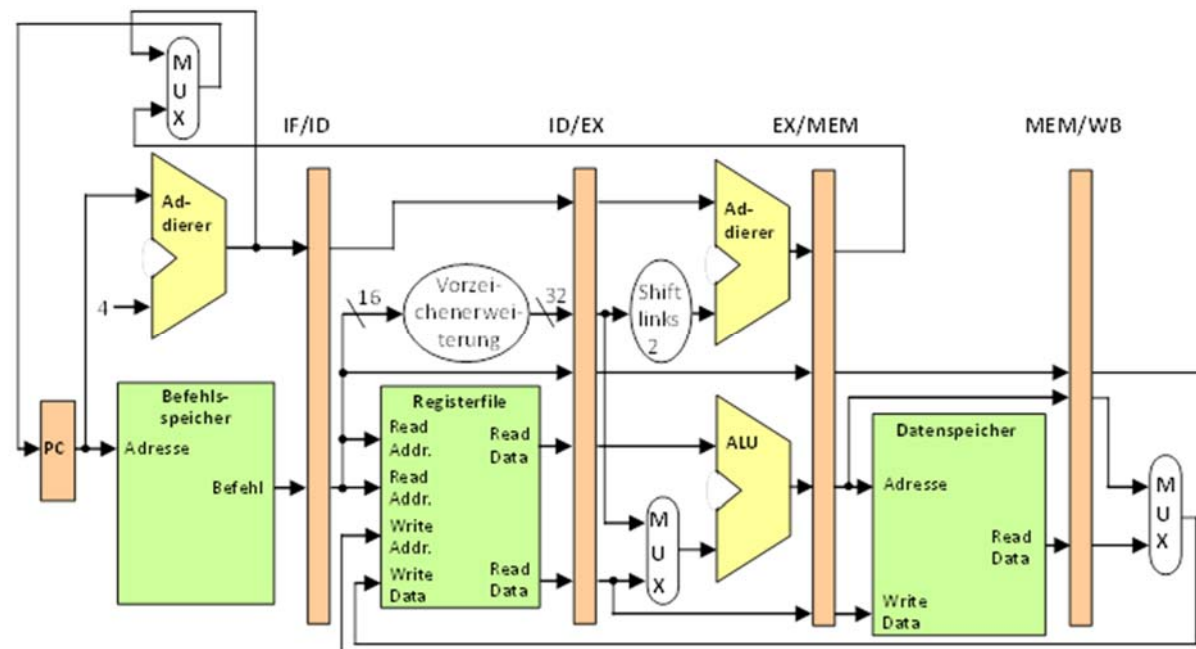

5.3 Pipeline-Konflikte

■ Steuerflusskonflikte durch Verzweigung

- Trotz der vorgeschlagenen Pipeline-Reorganisation bleibt ein Wartezyklus (Verzögerungsphase)
- Bei der DLX-Pipeline werden Steuerflusskonflikte durch die Hardware weder erkannt noch behandelt, d.h. die drei Befehle hinter einem Sprungbefehl werden immer ausgeführt
- Techniken zur Konfliktauflösung
 - Software-Techniken
 - Hardware-Techniken

Steuerflusskonflikte durch Verzweigung

■ Konfliktauflösung mit Hilfe von Software-Techniken

■ Verzögerte Sprungtechnik (delayed branch technique)

- Ausfüllen der Verzögerungszeitschlitzze (delay slots) mit Leerbefehlen (noop)
- DLX-Pipeline: Drei Leerbefehle nach jedem Programmsteuerbefehl

Sprungbefehl

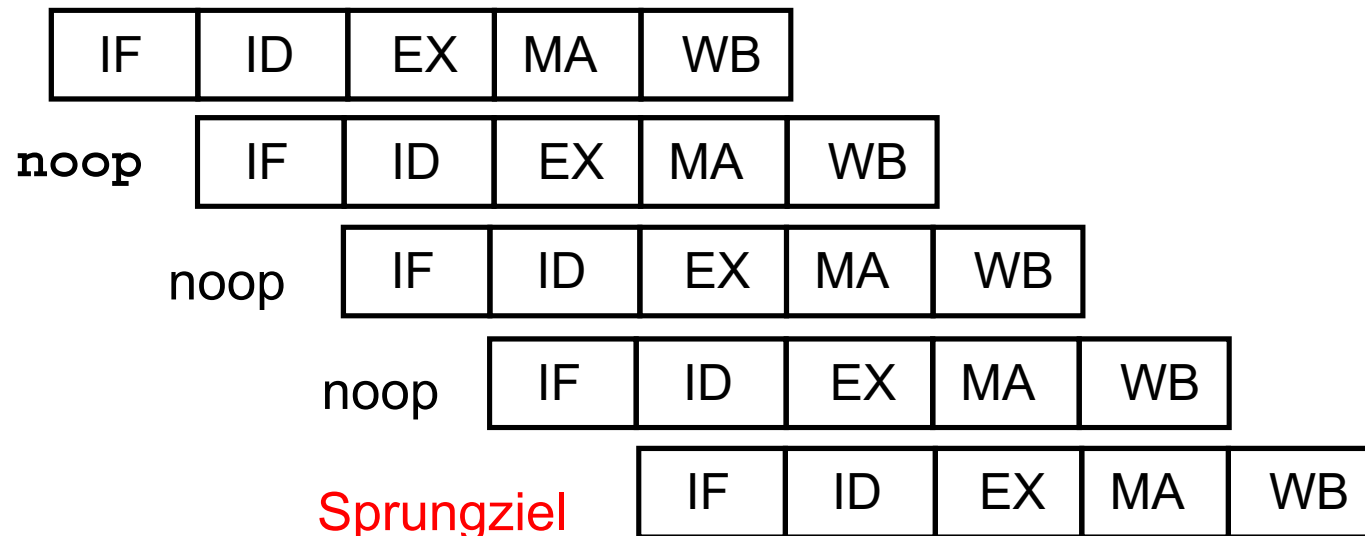

Steuerflusskonflikte durch Verzweigung

■ Konfliktauflösung mit Hilfe von Software-Techniken

■ Verzögerte Sprungtechnik (delayed branch technique)

- Ausfüllen der Verzögerungszeitschlitze (delay slots) mit Leerbefehlen (noop)
- Der Compiler ordnet Befehle, die in der logischen Programmreihenfolge vor dem Sprungbefehl liegen, anstelle der Leeroperationen
 - Nur dann möglich, wenn die verschobenen Befehle keinen Einfluss auf die Sprungrichtung haben
 - Gibt es keine Befehle, die in die Verzögerungszeitschlitze verschoben werden können, müssen Leerbefehle bleiben

■ Beispiel (ein Verzögerungsschlitze)

```
add $s1, $s2, $s3
```

```
if $s2=0 then
```



Verzögerungsschlitze

```
if $s2=0 then
```



```
add $s1, $s2, $s3
```

■ Konfliktauflösung mit Hilfe von Hardware-Techniken

■ Pipeline-Leerlauf

- Hardware erkennt Verzweigungsbefehle (in der ID-Stufe) und lädt keine weiteren Befehle in die Pipeline, bis die Zieladresse berechnet und im Falle bedingter Sprungbefehle die Sprungentscheidung getroffen ist
- Der eine Befehl, der bereits ins Pipeline-Register der IF-Stufe geladen wurde, muss gelöscht werden.
- Einfachste und ineffizienteste Methode

■ Konfliktauflösung mit Hilfe von Hardware-Techniken

■ Sprungvorhersage

- Beim Auftreten einer Verzweigung: Vorhersage des Sprungziels
- Füllen der Verzögerungsphasen spekulativ mit Befehlen, die dem Sprung folgen oder die am Sprungziel stehen
- Nach Auswertung der Sprungbedingung:
- Fortfahren mit der Ausführung ohne Verzögerung bei korrekter Vorhersage.
- Verwerfen der gehaltenen Befehle bei falscher Vorhersage

■ Konfliktauflösung mit Hilfe von Hardware-Techniken

■ Sprungvorhersage (statisch)

- Sprungvorhersage ist in Hardware fest verdrahtet
 - Annahme, dass eine Verzweigung nicht genommen wird (branch not taken)
- Problem: Verzweigungen am Ende einer Schleife wird in den meisten Fällen falsch vorhergesagt

■ Konfliktauflösung mit Hilfe von Hardware-Techniken

■ Sprungvorhersage (statisch)

- Flexiblere Technik nutzt die im Verzweigungsbefehl stehende Information
 - Richtung des Adressoffsets des Verzweigungsbefehls
 - Vorhersageregeln bei Rückwärtssprung (negativer Adressoffset, Displacement): branch taken
 - Vorhersage bei Vorwärtssprüngen (positiver Adressoffset): branch not taken
 - Im Idealfall hohe Wahrscheinlichkeit einer korrekten Vorhersage, wenn der Verzweigungsbefehl am Schleifenende steht
 - Vorhersageregeln wirken sich nachteilig aus, wenn Verzweigungsbefehl am Anfang steht

■ Konfliktauflösung mit Hilfe von Hardware-Techniken

■ Sprungvorhersage (statisch)

- Flexiblere Technik nutzt die im Verzweigungsbefehl stehende Information
 - Richtung des Adressoffsets des Verzweigungsbefehls
 - Mit Unterstützung durch Compiler:
 - Zusatzbit im Verzweigungsbefehl , mit dessen die von der Sprungrichtung abhängige Standardvorhersage negiert werden kann
 - Compiler entscheidet, ob von Standardvorhersage abgewichen werden soll oder nicht
 - Profiling

■ Konfliktauflösung mit Hilfe von Hardware-Techniken

■ Sprungvorhersage (dynamisch)

- Vorhersage von Sprüngen zur Laufzeit mit Hilfe von Laufzeitinformationen
 - Berücksichtigung des Programmverhaltens
 - Die Verzweigungsrichtung hängt von der Vorgeschichte der Verzweigung ab
 - Genauere Vorhersage möglich
 - Hoher Hardware-Aufwand!

Steuerflusskonflikte durch Verzweigung

■ Konfliktauflösung mit Hilfe von Hardware-Techniken

- **Sprungziel-Cache:** Branch Target Address Cache (BTAC), Branch Target Buffer (BTB)
 - Speichert die Adresse der Verzweigung und das entsprechende Sprungziel

Konzeptioneller Ansatz

Adresse der Verzweigung	Sprungziel-adresse

Realisierung

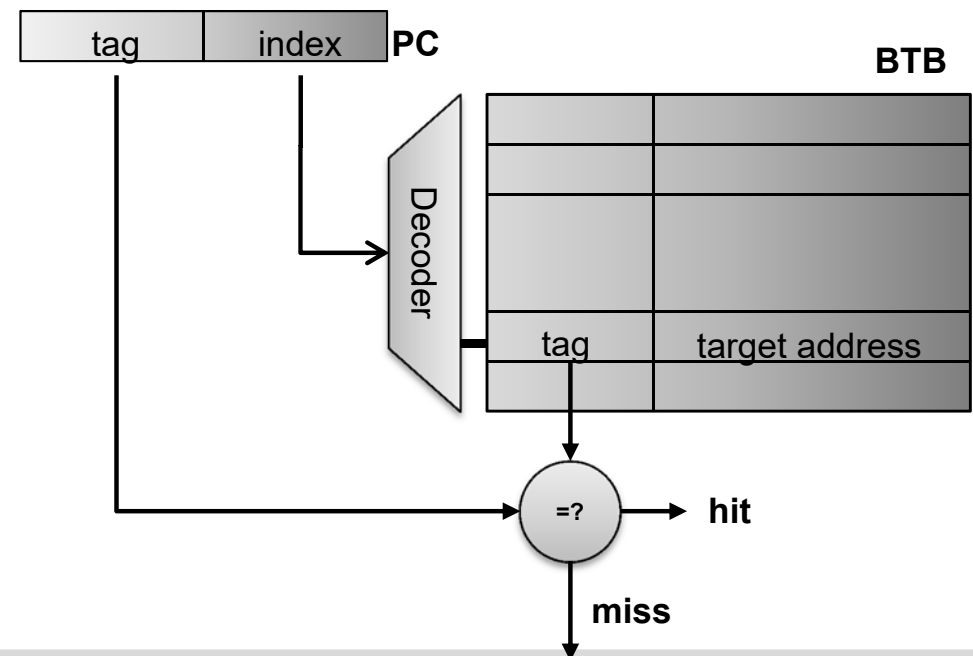

Steuerflusskonflikte durch Verzweigung

■ Konfliktauflösung mit Hilfe von Hardware-Techniken

- Sprungvorhersagepuffer, Branch Prediction Buffer (BPB)
- Festhalten des Verhaltens der Sprungbefehle während der Ausführung des Programms: Prädiktoren
- Vorhersage des Verhaltens eines geholten Sprungbefehls

Adresse der Verzweigung	Sprungziel-adresse	Vorher-sagebits

Steuerflusskonflikte durch Verzweigung

■ Konfliktauflösung mit Hilfe von Hardware-Techniken

■ Sprungvorhersagepuffer, Branch Prediction Buffer (BPB)

- Paralleler Zugriff auf BTB und BPB in der Befehlshofphase
- Vorhersagebits werden als T (taken) oder NT (not taken) dekodiert
- Falls die Instruktion keine Verzweigung ist, wird die Vorhersage verworfen
- Falls die Instruktion eine Verzweigung ist, bestimmt die Vorhersage die nächste zu holende Instruktion
 - Vorhersage NT: Holen der Instruktion an $(PC)+4$
 - Vorhersage T: Adressrechnung oder BTB

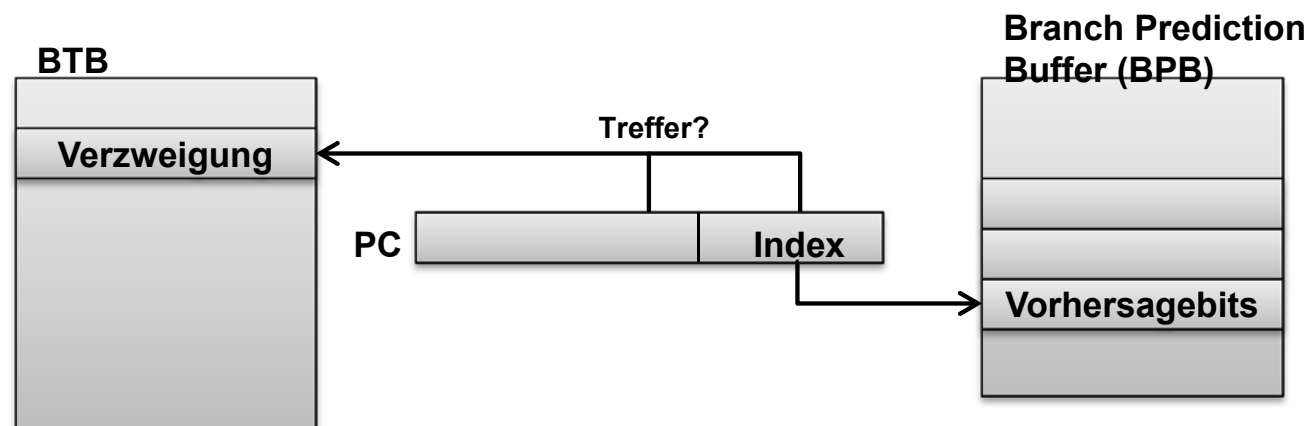

■ Konfliktauflösung mit Hilfe von Hardware-Techniken

■ Prädiktoren: 1-Bit Prädiktor

- Jeder Eintrag in dem BPB ist ein Bit:
- Vorhersagebit:
 - Wenn das Bit gesetzt ist, wird angenommen, dass der Sprung ausgeführt wird.
 - Wenn das Bit nicht gesetzt ist, wird angenommen, dass der Sprung nicht ausgeführt wird.
- Bei einer Fehlannahme: Invertieren des Bits

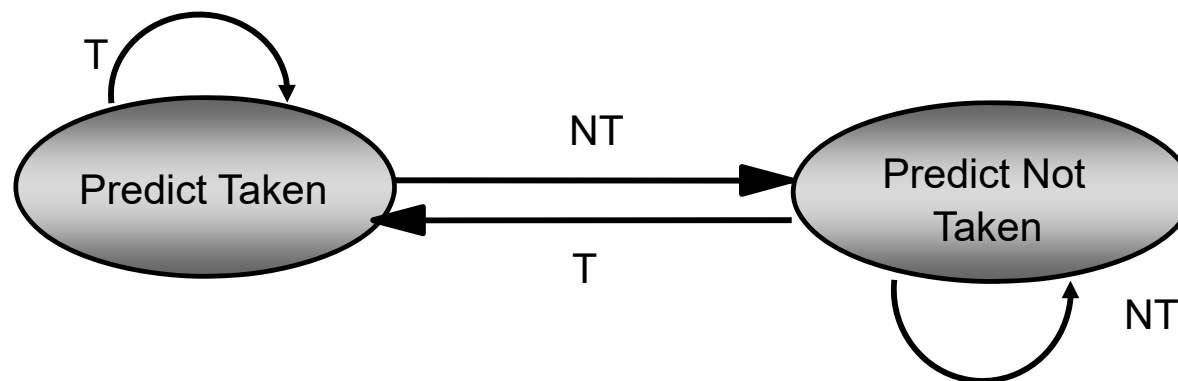

■ Konfliktauflösung mit Hilfe von Hardware-Techniken

■ Prädiktoren: 1-Bit Prädiktor

■ Prädiktoren: 1-Bit Prädiktor

■ Beispiel:

```
Loop1: ...  
      ...  
Loop2: ...  
      SUB R2, R2, 1  
      BNEZ R2, Loop2  
      ...  
      BNEZ R3, Loop1
```

■ R2 wird mit 100 initialisiert

■ Wie hoch ist die Fehlerrate der Vorhersage von `BNEZ R2, Loop2` ?

Steuerflusskonflikte durch Verzweigung

■ Konfliktauflösung mit Hilfe von Hardware-Techniken

■ Prädiktoren: 2-Bit Prediktor mit Sättigungszähler

- Zwei Bit pro Eintrag für die Kodierung der Vorhersage → vier Zustände:
 - Sicher genommen (strongly taken)
 - Vielleicht genommen (weakly taken)
 - Vielleicht nicht genommen (weakly not taken)
 - Sicher nicht genommen (strongly not taken).

